

第 33 回アジア太平洋肝臓学会年次総会

出展マニュアル



会期

2024 年 3 月 27 日(水)～31 日(日)

会場

京都国際会館

Term
March 27-31, 2024

Venue
ICC Kyoto
-Kyoto International Conference Hall
Kyoto, Japan

President
Shuichiro Shiina M.D.
Professor, Department of Gastroenterology,
Juntendo University, Japan

APASL
2024 Kyoto
-The Center of Hepatology

The 33rd Annual Meeting of
the Asian Pacific Association for the Study of the Liver



開催概要

■会議名称 第33回アジア太平洋肝臓学会年次総会

The 33rd Annual Meeting of the Asian Pacific Association for the Study of the Liver
(APASL 2024 Kyoto)

■テーマ 「The Center of Hepatology」

■会期 2024年3月27日(水)～31日(日)

■会場 京都国際会館
(〒606-0001 京都府京都市左京区岩倉大鷲町422)

■会長 椎名 秀一朗
(順天堂大学消化器内科教授)

■APASL2024 Kyoto 総会本部

〒160-0022 東京都新宿区新宿1-24-7-909 一般社団法人アカデミアサポート内

Tel: 03-6380-0102 Fax:03-6380-0103 Email:info@apasl2024kyoto.org

※電話でのお問い合わせは[月]～[金]10:00～17:00

(平日12:00～13:00・土・日・祝祭日を除く)とさせていただきます。

■展示スケジュール

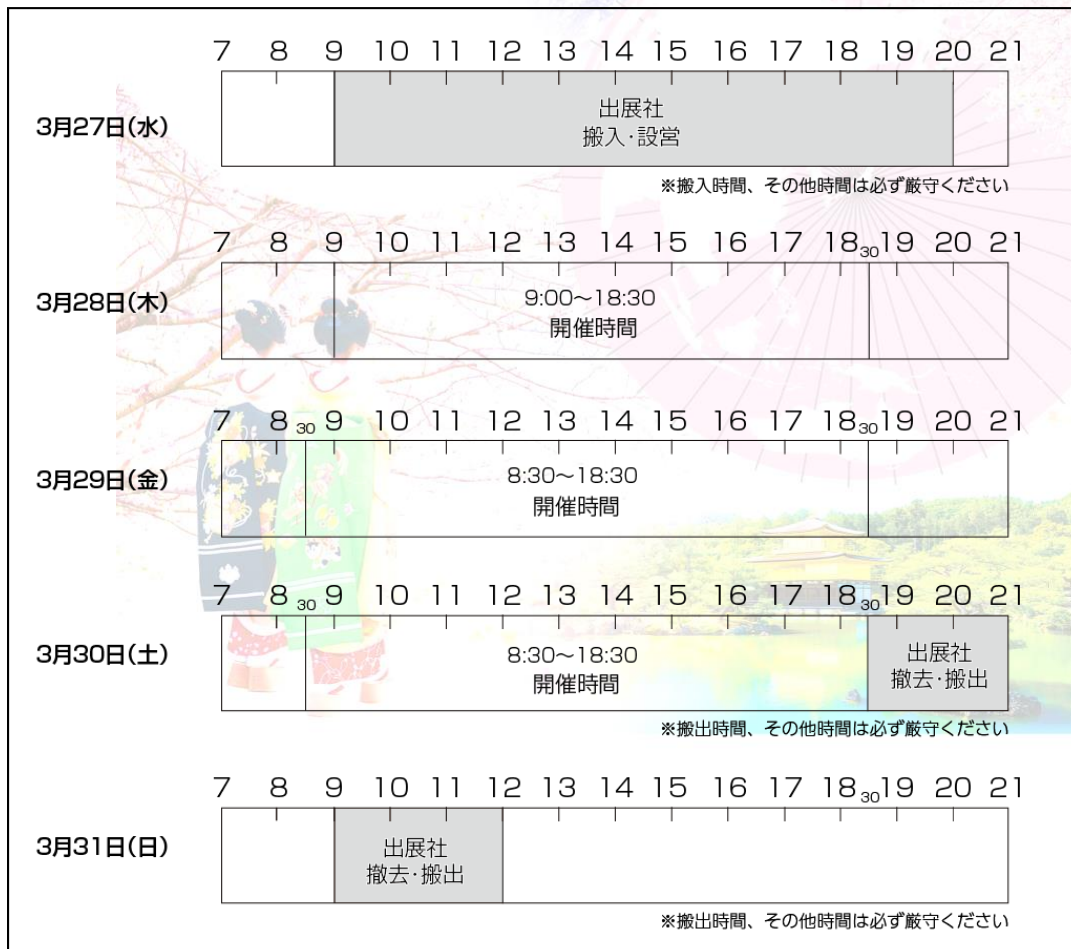

※2024.1月時点のスケジュールです。プログラムの関係で変更が発生する場合がございますことをご了承ください。

会場概要

[会場名]

京都国際会館

[所在地]

住所：〒606-0001 京都府京都市左京区岩倉大鷲町 422

TEL：075-705-1205

H P：<http://www.icckyo.or.jp/>

■ アクセス

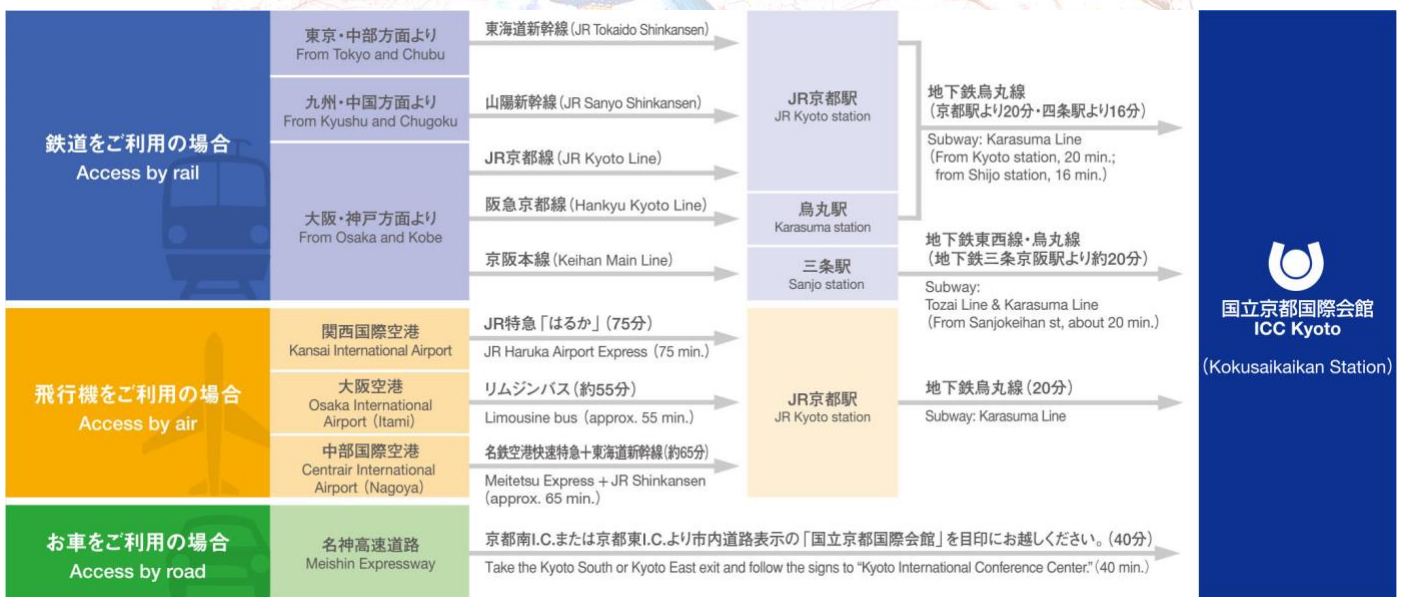

[空港から京都駅まで]

関西国際空港 (KIX) から JR 京都駅まで JR 特急「はるか」で 75 分

[京都駅から京都国際会館まで]

JR 京都駅から国際会館駅まで地下鉄烏丸線で 20 分

[最寄り駅から]

・地下鉄烏丸線「国際会館駅」より豊 5 分

改札を出て地下道を通り、4-2 番出口へ。

4-2 番出口からは屋根付きの通路が正面玄関まで続いておりますので、雨天の場合も濡れずに会場までお越しいただけます。

・京都市バス・京都バス「国際会館駅前」より徒歩 5 分。



■ 京都国際会館エリアマップ

国際会館周辺マップ ICC Kyoto Area Map



- レストラン・喫茶店 Restaurant and Coffee Shop
- 銀行・ATM Bank / Cash Machine
- 郵便局 Post Office
- 店舗 / Drug Store Shop / Drug Store
- コンビニエンスストア Convenience Store
- バス停 Bus Stop
- 地下鉄国際会館駅出口 Kokusai Kaikan Subway Station Exit



■ 京都国際会館 平面図

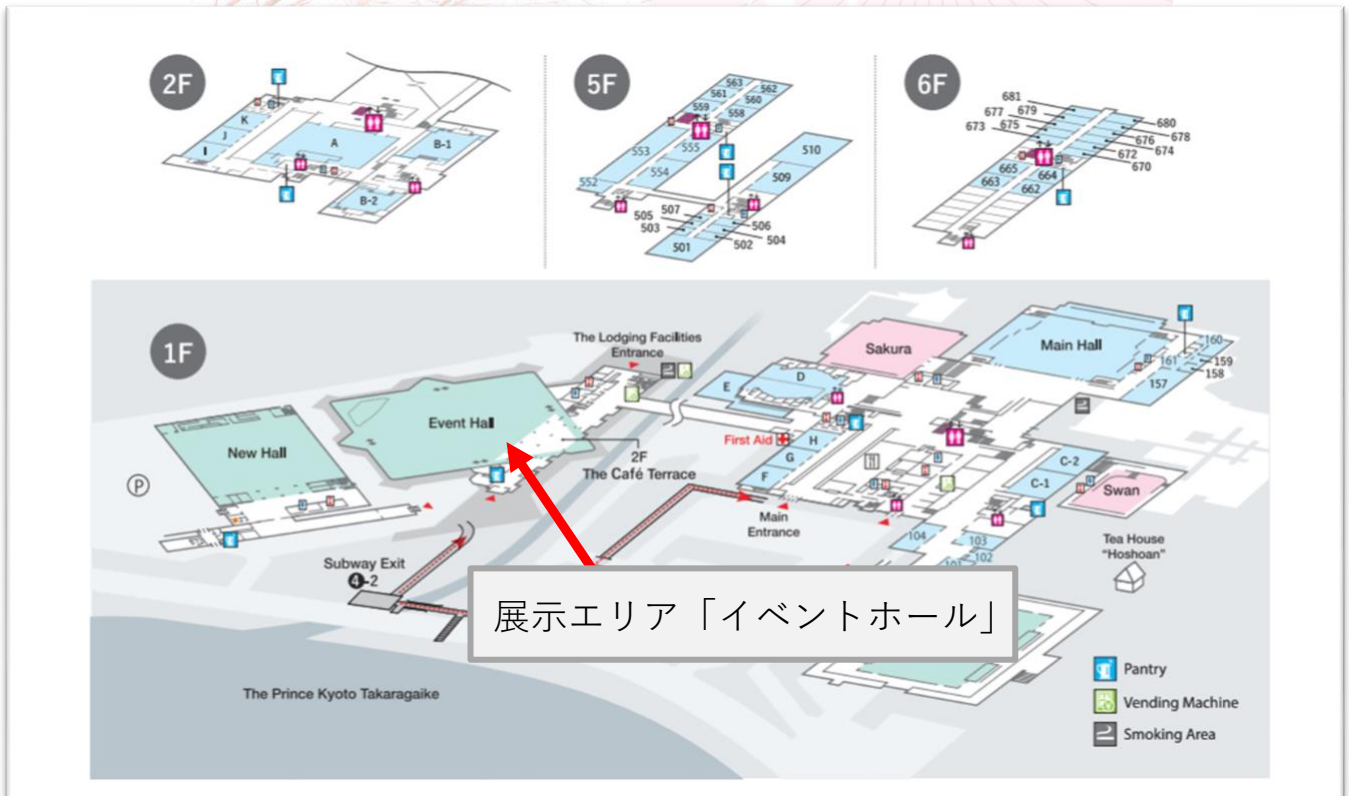

搬入ルート

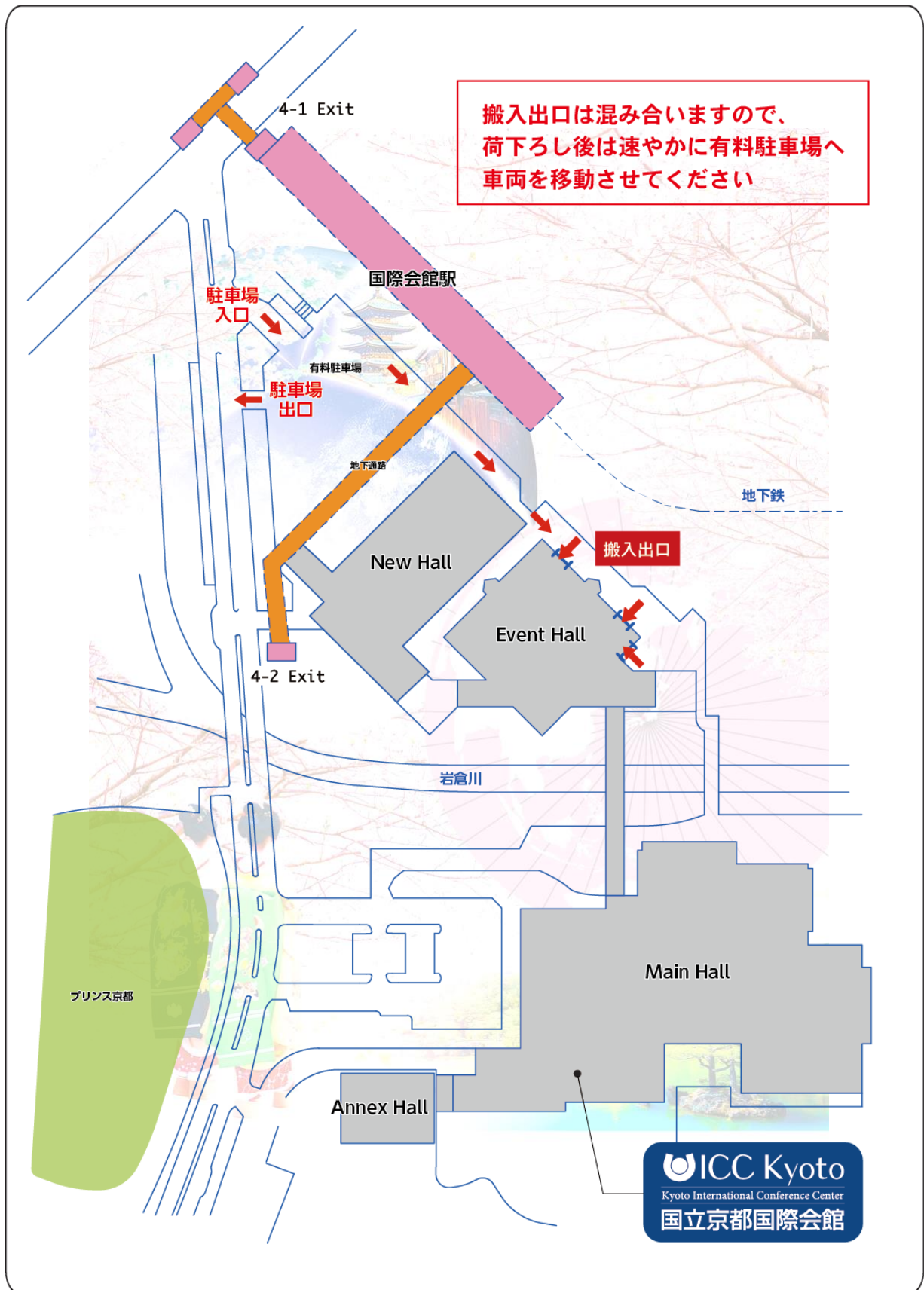

車両での搬入・搬出には車両通行許可証が必要です。
最終ページの車両通行許可証をご利用ください。



展示カテゴリー

EX-S	展示スペース(2m×2m=4m ²): 50万円(消費税込) (1m ² 当り 12.5万円、最小 4m ² ~最大 12小間 48m ² 迄)	1.展示スペースの提供：2m×2m=4m ² 2.ファイナルプログラムブックの謝辞欄に御社名の表記 3.会期中会場エントランスロビーに設置するスポンサー一覧ボードに御社名の表記 4.スタッフ名札 1小間につき 2名様ご提供(展示会場の入場可)
EX-B	展示ブース1小間(2m×2m=4m ²): 60万円(消費税込) (1小間当り 15万円、最小 4m ² ~最大 12小間 48m ² 迄)	1.展示ブース(シェルスキーム)の提供：2m×2m=4m ² 2.パネル・社名板・照明ライト・電源コンセント(2口 500W)・机1本・椅子1脚付き 3.ファイナルプログラムブックの謝辞欄に御社名の表記 4.会期中会場エントランスロビーに設置するスポンサー一覧ボードに御社名の表記 5.スタッフ名札 1小間につき 2名様ご提供(展示会場の入場可)
EX-V	オンライン展示 1小間: 30万円(消費税込)	1.学会ウェブサイト に 設置するオンライン展示スペースの提供： 1小間 2.ファイナルプログラムブックの謝辞欄に御社名の表記 3.会期中会場エントランスロビーに設置するスポンサー一覧ボードに御社名の表記

・御社ロゴをご提出ください。

※Adobe Illustrator でアウトラインを作成しご入稿ください。

確認のために PDF データも併せてご用意ください。

※画像データは埋め込みではなく、リンクをご使用ください。

※画像の解像度は、元のサイズで少なくとも 72dpi 以上でご作成頂く必要があります。

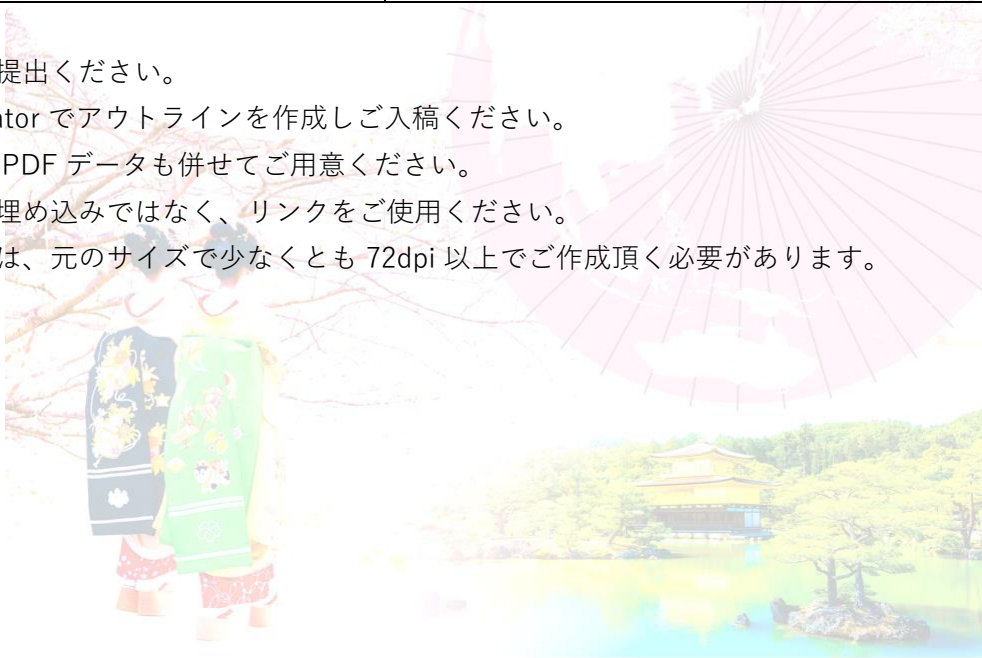



シェルスキームレンタル

小間寸法：1 小間 / W2000mm × D2000mm × H2400mm

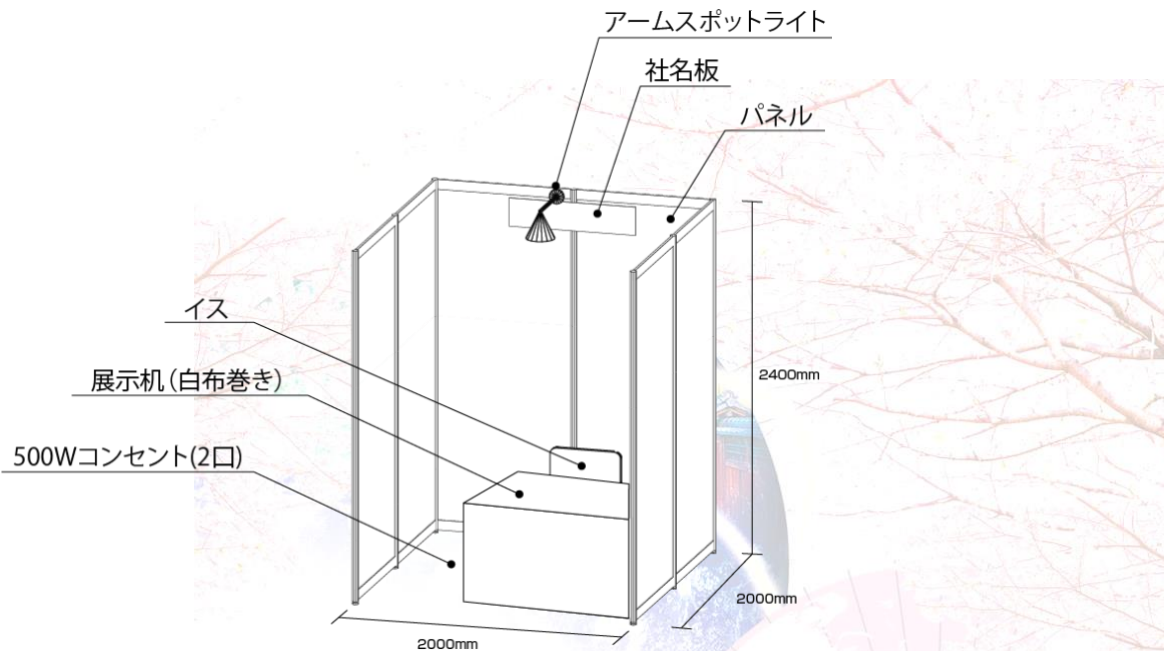

【設備】

■ 社名板

- ※ 社名板は、すべて英語表記とさせていただきます。
- ※ 2小間以上出展される場合でも、社名板は1小間につき1枚です。(社名板の追加は有料となります) また、ロゴ入りの社名板をご希望の場合は、別途費用が発生いたします。

■ アームスポットライト(1灯)

■ パネル

- ※ システムパネルへの画鋏・ネジ・粘着テープ等の使用はできません。パネル取り付け用のチェーン、マジックテープは展示事務局にてご用意いたします。ご希望の方は当日、展示事務局までお申し出ください。

■ サイドパネル

- ※ サイドパネルは内側のみ装飾可能です。**角小間通路側のサイドパネルおよび複数小間の間に間仕切りを設置することはできませんので、ご注意ください。**

■ コンセント (2口)

- ※ 500W コンセント、アームスポットライトを含みます。500W以上の電力を必要とされる方は、提出書類2「電気関係申込書」をご提出ください。

■ 机・椅子

- ※ 机1本、椅子1脚をご用意しております。デスクサイズ:W1200×D600×H700



スペースレンタルの装飾・施工

小間寸法：1 小間 / W2000mm × D2000mm × H4000mm

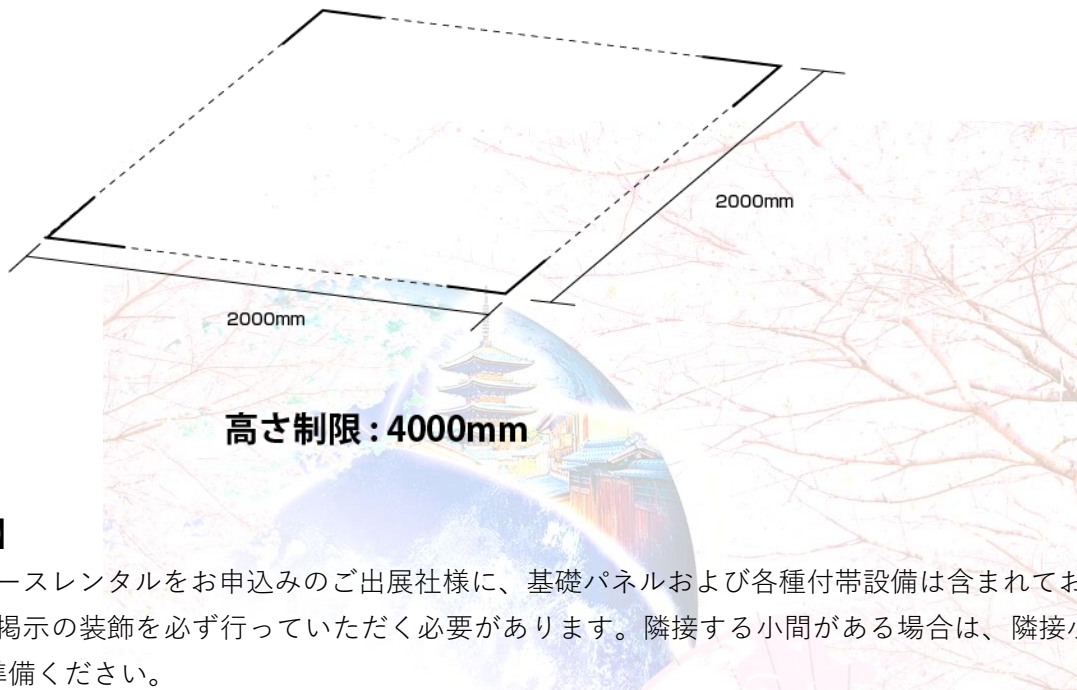

【設備】

※ スペースレンタルをお申込みのご出展社様に、基礎パネルおよび各種付帯設備は含まれておりません。

社名掲示の装飾を必ず行っていただく必要があります。隣接する小間がある場合は、隣接小間との仕切りを必ずご準備ください。

スペース小間のお申し込みで、且つ自社での装飾がないご出展社様は、展示事務局までご連絡ください。

※ 特別装飾を行う出展社様は装飾図面（平面図・立面図）を APASL2024Kyoto 展示事務局にご提出ください。

設営スケジュール等の都合上、会場内での基礎施工は、原則 APASL2024Kyoto 展示事務局による施行のみとさせていただきます。

APASL2024Kyoto 展示事務局 株式会社アコースト・コーポレーション

担当：京都オフィス 今川、北岡

TEL:075-323-5856 FAX:075-322-8025

e-mail : imagawa@accost.co.jp, kitaoka@accost.co.jp

HP : <http://www.accost.co.jp/>

電話でのお問い合わせは[月]～[金]10:00～17:00(平日 12:00～13:00・土・日・祝祭日を除く)とさせていただきます。



装飾の禁止および注意事項

- ・ ご出展社様の装飾物及び展示物の高さ制限は、床上 4,000mm です。
- ・ 会場内の床面にアンカーボルト打ち込みはできません。自社スペース内にカーペットを敷かれる場合には、パネルでの養生が必要となります。
- ・ 給排水設備の仮設工事はできません。
- ・ 造作物の天井張り、2 階建て構造、屋根を設けることは禁止いたします。
- ・ 台車にて会場内を移動する際は、会場のカーペットを汚したり傷つけたりしないように養生してある箇所をお通りください。
- ・ 会場施設の床面・壁面・柱面・扉等に鋸・アンカー・釘・糊・テープ・針金等による工作をすることを禁じます。
- ・ 小間内の清掃については各出展社様の責任において行ってください。
- ・ 装飾資材は必ず防災加工品を使用し、防災シールを貼ってください。
その他防災条例を厳守してください。
- ・ 各出展社様への電話の取次ぎは致しかねます。
- ・ 危険物の持ち込み禁止:火災消防条例により、展示会場内での次の行為は禁止させていただきます。
 1. 喫煙(会場指定の場所以外)
 2. 裸火(炎や火花を発生させる施設・ニクロム線等の露出した電熱器・石油ストーブ等)の使用
 3. 石油液化ガス・高圧ガスの持ち込み
 4. 危険物(ガソリン・灯油・マシン油・コンプレッサーオイル等)の持ち込み
 5. 危険物品(核燃料物質・火薬類等)の持ち込み

電気工事

- ・ 電気工事は電気工事士免許を持つ業者で行ってください。
- ・ シェルスキームレンタルには照明 1 灯とコンセント(5 0 0 W)のみ含まれております。
500W 以上の電気供給を必要とされるご出展社様は、提出書類 2「電気関係申込書」をご提出ください。
- ・ 電源異常事故による停電、電圧低下による出展物等の破損の場合、展示事務局では一切その責任を負いません。十分な保護装置を施してください。
- ・ 24 時間通電をご希望されるご出展社様は、提出書類 2「電気関係申込書」をご提出ください。



オプションレンタル品

- ・ レンタル品のお申込みは、提出書類3「オプションレンタル品申込書」をご記入のうえ、ご提出ください。
- ・ お申込みに沿い、APASL2024 Kyoto 展示事務局より請求書を発送しますので、指定期日までにお支払いください。

インターネット

- ・ インターネット環境を必要とされる場合には APASL2024 Kyoto 展示事務局までご連絡ください。
- ※ インターネットについては、開設工事の都合上、一括申請しますので、必ず 2024 年 1 月 15 日(月)までにご連絡ください。期限を過ぎた場合の手配は出来かねますのでご了承ください。
- ※ 会場内のネット回線は混み合う可能性があるため、W-Fi 環境については保証致しかねますのでご了承ください。

展示出展社ネームカード

- ・ 展示出展社ネームカードは、出展小間数に応じて 1 小間につき 2 枚迄発行致します。
- ・ 展示出展社のネームカードでは学会の講演会場へは入場できません。

会場管理と事後処理

- ・ 会場内にストックスペースはございません。必要な場合は自社小間内に設ける等の対応をお願い致します。
- ・ 各出展物の管理はご出展社様が責任を負うものとし、盗難・紛失・損傷等について主催者は保障を含めた一切の責任を負いかねます。
- ・ 搬入後の展示会場で各社の装飾、もしくは主点物の開梱等の際に生じた廃材梱包資材などは、原則として各展示担当者の責任において撤去してください。
- ・ 撤去は廃材処理等を含めて完全に撤去してください。会場内に放置したものを事務局が処理した場合、その処理に要した費用は申し受けますので、ご注意ください。
- ・ 主催者(大会本部・事務局・会場)は、出展物の保全に関して、天災等の不可抗力による損傷や紛失および盗難に対する一切の責任を負いかねます。各出展社様に置いて、必要な場合は出展物に保険をかけるなどの措置を行ってください。また、ノートPC等は退館される際に取り外して持ち運ぶか、盗難防止フックを用意されるなどの対応をお願い致します。

会期中の諸注意

- ・ スピーカーや AV 機器を使用する場合、他の出展社様の迷惑にならないよう音量にご注意ください。音量が不相当と判断した場合は、音量を下げて頂く場合がございますので、ご了承ください。
- ・ 実演によって発生する異臭・振動等は十分な対策を講じてください。特に異臭につきましても、異臭が会場内に充満するなどした場合は即刻実演を中止して頂きます。
- ・ 自社ブース内で、来場者に自社製品のサンプル(試食・試飲)の提供をすることは可能です。ただし、封を切ったのご提供および調理行為は不可ですので事務局へ詳細をお知らせください。
- ・ チラシ、サンプル等の宣伝物の配布、アンケートの実施等は必ず自社小間内で行ってください。許可なしにセミナー等のチラシ配布、呼び込み等は通路上では一切できませんので、予めご承知ください。
- ・ 会場施設、什器備品等を破損・損傷しないように充分ご注意ください。会場施設、什器備品等に破損等損害が発生した場合は、直ちに展示事務局までお知らせください。

ブース内での飲食物について

- ・ 会場内への飲食物の持ち込みは、自社製品のサンプルの提供を除き、原則禁止とさせていただきます。自社製品の持ち込みをご希望の場合は、展示事務局までご連絡ください。許可を得ていない飲食物の会場内への持ち込みはご遠慮ください。
- ・ お食事・お飲み物の手配は、ケータリングサービス(icckcs-eigyo@kich-d.co.jp)までご連絡ください。詳しくは 22 ページをご覧ください。
- ・ お持ち込み頂く飲食物、備品、ゴミの管理・処分は学会および会場ではできませんので、必ずご出展社様の責任でお持ち帰り頂くなど、ご対応頂くようお願い致します。

薬事法未承認品の展示について

- ・ 薬事法未承認医療用具の展示は原則として禁止しております。ご不明点は APASL2024Kyoto 展示事務局までお問い合わせください。

その他注意事項

- ・ 備品はすべてレンタル品ですので、加工などはできません。破損があった場合、実費請求させていただきますのでご了承ください。
- ・ 申し込みについて発生した費用は、各種締め切り以降に APASL2024Kyoto 展示事務局より請求書をお送りしますので、2024 年 2 月 12 日(金)までにお支払いください。(一括搬入出サービス・ケータリングを除く)
- ・ 締め切りを過ぎたオーダーはお受け致しかねる場合がございますので、ご了承ください。
- ・ 現場での追加オーダーは、在庫の状況により受けかねる場合がございます。また、現金でのご精算になりますので、予めご了承ください。



出展物の輸送

日本国内発着のお荷物の場合

■ 搬入

【以下の点にご注意ください】

- ・ 宅配便をご利用の場合は、**3月26日(土)・27日(日)の9:00~20:00**の間に送付してください。
 - ・ 26日は、展示事務局が代理にて受け取ります。**26日の設営作業はできません。**
27日はご担当者様が各自のブース内にてお荷物をお受け取りください。
お荷物の紛失等につきましては会場・事務局は責任を負いかねますので、ご了承ください。
 - ・ 出荷伝票には、必ずご担当者様の会社名、時間指定、電話番号をご記入ください。
 - ・ 26ページの発送伝票に必要事項をご記入のうえ、お荷物に貼付してお送りください。
- ※ 大型貨物、海外からの輸送も可能です。株式会社K S A インターナショナルまでお問い合わせください。
海外からのオーダーは2024年1月31日(水)までにご連絡ください。

発送伝票の記入例

京都国際会館

住所:〒606-0001 京都府京都市左京区岩倉大鷲町 422

[第33回アジア太平洋肝臓学会年次総会(APASL2024 Kyoto)]

ブース番号 / 出展社名 / 担当者名 / 携帯電話番号

■ 搬出

【以下の点にご注意ください】

・下記の条件を満たすお荷物につきましては、展示事務局が手配する搬出サービスをご利用いただけます。
ご希望の方は 23 ページにお荷物の数をご記入ください。

- ・ヤマト便のみ
 - ・代金引換のみ
 - ・翌日以降発送
 - ・3辺の合計が 200cm 以下で、かつ 30kg 以下であること
- ※集荷場所は追ってご案内致します。

・下記はお取り扱いがございませんので、各社にお問い合わせください。

ご自身で配送業者を手配される場合、配送業者に引き渡すまでのお荷物の管理はご出展社様の責任となります。

- ・JITBOX チャーター便またはヤマト便
- ・ヤマト運輸以外の配送業者
- ・元払いの荷物
- ・翌日着の発送

大型貨物および海外からの輸送

下記までご連絡ください。

海外からのご依頼は 2024 年 1 月 31 日(水)までにご連絡ください。

【ご連絡先】

株式会社 KSA インターナショナル
〒107-0052 東京都港区赤坂 7-4-25
担当：足立
TEL:03-3505-8674
e-mail : mice-logistics@ksa.co.jp
HP : <http://www.ksa.co.jp>

■ その他

- ・ 配送された展示物の梱包材等を保管するスペースはございません。
自社小間内に保管、もしくはお持ち帰りください。
- ・ 出展物の展示および装飾は、自社小間内に限ります。通路やその他は使用できません。
- ・ 展示廃棄物、使用済みの資材などは放置せずお持ち帰りください。会場に放置した場合、後日処理費用を請求させていただきます。



オプションレンタル品





オプションレンタル品一覧

オプションレンタル品のお申込みについては、提出書類3「オプションレンタル品申込書」を APASL2024Kyoto 展示事務局までご提出ください。

締め切り：2024年1月31日(水)

映像・音響機器 レンタル品一覧

モニター	モニター壁掛け金具	モニタースタンド
 <p>別途スタンドか壁掛け金具が必要です</p> <p>20インチモニター ¥33,000 24インチモニター ¥49,000 32インチモニター ¥82,000 37インチモニター ¥109,000 42インチモニター ¥122,000 50インチモニター ¥163,000 65インチモニター ¥272,000</p>	 <p>42インチ ~90インチ ¥5,500 26インチ ~37インチ</p>	 <p>42インチ ~75インチ ¥22,000 24インチ ~37インチ</p>

スピーカー	PC (Windows)	DVDプレイヤー
 <p>Aタイプ ¥4,300</p>  <p>Bタイプ ¥4,300</p>	 <p>¥43,000</p>	 <p>¥27,000</p>

*表記の金額は全て税抜価格です。

*全て5日間のレンタル金額です。

※小間内でのレイアウトは各自でお願いいたします。



オプションレンタル品一覧

お申込みについては、提出書類3「オプションレンタル品申込書」をAPASL2024Kyoto 展示事務局までご提出ください。

締め切り：2024年1月31日(水)

照明・電気備品 レンタル一覧

コンセント(2口) 100V 500W/1000W/1500W	蛍光灯 20W LEDライト	スポットライト 10W LEDライト	アームスポットライト 10W LEDライト
¥13,000～ (税抜)	¥4,500 (税抜)	¥4,500 (税抜)	¥4,500 (税抜)

レンタル備品一覧

022-04:ミーティングチェア W460 D500 SH420 H740	022-13:パイプ椅子 W420 D455 SH430 H740	024-11~15:スタンドチェア Size:5 types (Inquire)	021-09:カフェチェア W400 D510 SH450 H830
¥4,000 (税抜)	¥800 (税抜)	¥4,000 (税抜)	¥7,000 (税抜)
021-11:カフェチェア W500 D520 SH440 H780	021-17:カフェチェア W510 D520 SH420 H680	021-96:カフェチェア W480 D530 SH450 H830	025-04:カウンターチェア W390 D500 SH750 H900
¥7,000 (税抜)	¥6,000 (税抜)	¥7,000 (税抜)	¥9,000 (税抜)
025-08:カウンターチェア W410 D410 SH720 H920	025-17:カウンターチェア W365 D430 SH725 H875	025-31:カウンターチェア W400 D550 SH700 H1010	025-27:カウンターチェア W460 D460 H610~710
¥9,000 (税抜)	¥10,000 (税抜)	¥9,000 (税抜)	¥6,000 (税抜)



レンタル備品一覧

031-07:ミーティングテーブル W750 D750 H700 	032-20:ハイカウンター W1200 D505 H1000 	032-153:ラウンドテーブル φ750 H700 	032-143:ラウンドテーブル φ600 H700 
¥9,000 (税抜)	¥10,000 (税抜)	¥9,000 (税抜)	¥9,000 (税抜)
032-501:カウンターテーブル φ750 H1000 	032-561:カウンターテーブル φ600 H1000 	034-11:センターテーブル W500 D500 H700 	034-12:センターテーブル W650 D500 H700 
¥12,000 (税抜)	¥9,000 (税抜)	¥7,000 (税抜)	¥9,000 (税抜)
035-01:会議テーブル W1800 D600 H700 	035-02:会議テーブル W1500 D600 H700 	062-05:ユニットカウンター W900 D450 H750/with mid shelf 	062-06:ユニットカウンター W900 D450 H930/with mid shelf 
¥4,000 (税抜)	¥4,000 (税抜)	¥9,000 (税抜)	¥12,000 (税抜)
062-07:ユニットカウンター W1200 D600 H750/with mid shelf 	062-08:ユニットカウンター W1200 D600 H930/with mid shelf 	062-12:ユニットカウンター W1500 D600 H750/with mid shelf 	062-13:ユニットカウンター W1500 D600 H930/with mid shelf 
¥18,000 (税抜)	¥18,000 (税抜)	¥22,000 (税抜)	¥22,000 (税抜)



レンタル備品一覧

S-1/2:キャビネット S-1:W900 D490 H750 S-2:W900 D490 H900	S-3/4:キャビネット S-3:W900 D700 H750 S-4:W900 D700 H900	S-5/6:キャビネット S-5:W900 D900 H750 S-6:W900 D900 H900	061-05:白布 2400×1300																																
¥16,000 (税抜)	¥24,000 (税抜)	¥30,000 (税抜)	¥1,200 (税抜)																																
064-20:イーゼル W480-800 D350-870 H700-1650	065-14:卓上カタログスタンド A4 3 tiers/W251 D261 H373	065-02:カタログスタンド A4 12 tiers/W450 D575 H1635	065-04:カタログスタンド A4 5 tiers both sides/W270 D350 H1430																																
¥6,000 (税抜)	¥4,000 (税抜)	¥8,000 (税抜)	¥8,000 (税抜)																																
082-15:ごみ箱 φ240 H280	082-49/50:ごみ箱 42L W430 D282 H630 (no lid H508)	082-51/52:ごみ箱 31.5L W390 D260 H580 (no lid H466)	088-23:植物 大サイズ/ about H1500~1800																																
¥1,000 (税抜)	¥3,500 (税抜)	¥3,000 (税抜)	¥6,000 (税抜)																																
088-24:植物 中サイズ/about H900~1200	パンチカーペット (ベニヤ巻き) /への字 3000×3000																																		
	Needle punch carpet <table border="0"> <tr> <td></td> <td></td> <td></td> <td></td> </tr> <tr> <td>YN23</td> <td>YN25</td> <td>YN29</td> <td>YN33</td> </tr> <tr> <td></td> <td></td> <td></td> <td></td> </tr> <tr> <td>YN36</td> <td>YN38</td> <td>YN41</td> <td>YN43</td> </tr> </table> Fastening strip <table border="0"> <tr> <td></td> <td></td> <td></td> <td></td> </tr> <tr> <td>YNH-3</td> <td>YNH-5</td> <td>YNH-10</td> <td>YNH-11</td> </tr> <tr> <td></td> <td></td> <td></td> <td></td> </tr> <tr> <td>YNH-12</td> <td>YNH-13</td> <td>YNH-14</td> <td>YNH-16</td> </tr> </table>							YN23	YN25	YN29	YN33					YN36	YN38	YN41	YN43					YNH-3	YNH-5	YNH-10	YNH-11					YNH-12	YNH-13	YNH-14	YNH-16
YN23	YN25	YN29	YN33																																
YN36	YN38	YN41	YN43																																
YNH-3	YNH-5	YNH-10	YNH-11																																
YNH-12	YNH-13	YNH-14	YNH-16																																
¥4,500 (税抜)	¥50,000 (税抜)																																		



レンタル備品一覧

<p>011-39:カフェセット Table: φ750 H700 Chair: W385 D370 SH450 H640</p>  <p>¥25,000 (税抜)</p>	<p>011-25:カフェセット Table: φ750 H700 Chair: W500 D520 SH440 H780</p>  <p>¥37,000 (税抜)</p>	<p>011-08:カフェセット Table: φ750 H700 Chair: W400 D510 SH450 H830</p>  <p>¥37,000 (税抜)</p>
<p>011-60:カフェセット Table: W750 D750 H700 Chair: W480 D530 SH450 H830</p>  <p>¥37,000 (税抜)</p>	<p>011-64:カフェセット Table: φ750 H700 Chair: W460 D500 SH420 H740</p>  <p>¥25,000 (税抜)</p>	<p>012-01:ミーティングセット Table: W1200 D750 H698 Chair: W460 D500 SH420 H740</p>  <p>¥25,000 (税抜)</p>
<p>014-01:ハイカウンターセット Table: φ600 H1000 Chair: W390 D500 SH750 H900</p>  <p>¥52,000 (税抜)</p>	<p>014-04:ハイカウンターセット Table: φ600 H1000 Chair: W410 D410 SH720 H920</p>  <p>¥45,000 (税抜)</p>	<p>014-18:ハイカウンターセット Table: W1200 D505 H1000 Chair: W365 D430 SH725 H875</p>  <p>¥50,000 (税抜)</p>
<p>014-41:ハイカウンターセット Table: W1200 D505 H1000 Chair: W400 D550 SH700 H1010</p>  <p>¥46,000 (税抜)</p>	<p>011-31:カフェセット Table: W880 D485 H600 Chair: W460 D555 SH430 H670</p>  <p>¥20,000 (税抜)</p>	<p>011-11:カフェセット Table: W700 D700 H700 Chair: W400 D430 SH450 H760</p>  <p>¥30,000 (税抜)</p>

※小間内でのレイアウトは各自でお願いいたします。



(提出書類 1)

施工申請書

2024年1月31日(水)迄に、以下のアドレスにメールにてお申込みください。

imagawa@accost.co.jp, kitaoka@accost.co.jp.

年 月 日

※ スペースレンタルでお申し込みのご出展社様には、基礎パネルおよび各種付帯設備は含まれておりません。
小間には最低でも隣接小間との仕切り、バックパネル、社名掲示の装飾を必ず行って頂く必要があります。
自社での装飾が無いご出展社様は、シェルスキームレンタルをお申込みください。

出展社名	小間 No	
担当者名	TEL	部署名/及び役職名

■ シェルスキームレンタルブース

<基本設備> バックパネル / アームスポットライト(1 灯) / コンセント 1 基(2 口: 500W) / 社名板 (1 枚) 机 1 本(白布三方腰巻) / 椅子 1 脚

社名板(黒文字・ゴシック体)

※表記内容は英語のみとさせていただきます。また、社名はすべてご記入ください。

表記内容																				
------	--	--	--	--	--	--	--	--	--	--	--	--	--	--	--	--	--	--	--	--

※複数小間でのお申込みも、1社につき1枚です。(複数枚は有料です)

※ロゴ指定の場合は、別途費用が発生致します。メールにてデータ添付のうえ、以下までご連絡ください。

imagawa@accost.co.jp, kitaoka@accost.co.jp

■ 請求書について

申込締切後、展示事務局より請求書を発行致します。



(提出書類 2)

電気関係申込書

2024年1月31日(水)迄に、以下のアドレスにメールにてお申込みください。

imagawa@accost.co.jp, kitaoka@accost.co.jp.

年 月 日

※シェルスキームレンタルには1小間につき、アームスポットライト1灯、コンセント2口が含まれます。

※追加をご希望の際は、本申込書よりお申込みをお願い致します。

出展社名	小間 No
担当者名 TEL	部署名/及び役職名

■ 追加電力

※コンセントへの負荷は1500W迄です。1500Wを超える場合には、コンセントの追加をお申込みください。

※三相100V、単相200V、三相200Vのコンセントが必要な場合には、展示事務局までお問い合わせください。

品番	品名	規格	単価	数量	金額
E-001	追加電源	100V500W	¥13,000		
E-002	追加電源	100V1000W	¥23,000		
E-003	追加電源	100V1500W	¥33,000		
E-004	追加コンセント		¥3,000		
合計				¥	

※上記料金は消費税別の価格となっております。

※上記料金には一次幹線工事費が含まれております。

■ 電源(分電盤)

※小間内の配線は分電盤の引き渡しのみとなりますので、別途電気工事業者を手配ください。

分電盤の位置を図面に記入したうえで、ご提出ください。

品番	品名	規格	単価	数量	金額
L-100	一次幹線工事費・電気使用量 (分電盤含む)	100V(1kw)	¥20,000		¥
L-200-01	一次幹線工事費・電気使用量 (分電盤含む)	200V(1kw) 単相	¥20,000		¥
L-200-02	一次幹線工事費・電気使用量 (分電盤含む)	200V(1kw) 三相	¥40,000		¥
合計				¥	

※上記料金は消費税別の価格となっております。



■ 電気器具リースのお申込み

品番	品名	規格	単価	数量	金額
L-001	スポットライト	100V100W	¥4,500		
L-002	アーム付スポットライト	100V100W	¥4,500		
L-003	蛍光灯	100V60W	¥4,500		
			合計	¥	

※上記料金は消費税別の価格となっております。

■ 24 時間通電

24 時間通電を希望される場合には、以下にチェックを入れ、その理由を明記してください。

24 時間通電を希望する

(はい

理由 _____)

■ 請求書について

申込締切後、展示事務局より請求書を発行致します。





(提出書類 3)

オプションレンタル申込書

2024年1月31日(水)迄に、以下のアドレスにメールにてお申込みください。

imagawa@accost.co.jp, kitaoka@accost.co.jp.

年 月 日

出展社名	小間 No
担当者名 TEL	部署名/及び役職名

■ レンタル品

品番	品名	規格	単価	数量	金額
					¥
					¥
					¥
					¥
					¥
					¥
					¥
					¥
					¥
					¥
					¥
					¥
					¥
					¥
					¥
					¥
					¥
					¥
					¥
					¥
				合計	¥

■ 請求先(出展社と異なる場合のみご記入ください)

企業名	担当者名
住所	TEL
締め切り	2024年1月31日(水)までにFAXでご連絡ください。

※電話でのお問い合わせは[月]~[金]10:00~17:00(平日 12:00~13:00・土・日・祝祭日を除く)とさせていただきます。

■ 請求書について

申込締切後、展示事務局より請求書を発行致します。



(提出書類 4)

ケータリング申込書

2024年1月31日(水)迄に、以下のアドレスにメールにてお申込みください。

icckcs-eigy@kich-d.co.jp

年 月 日

ケータリングお申込み書 【展示会場・企業ブース用】

ご利用日(納品日)	2024 年 月 日 ()	*ご利用日ごとにご記入をお願いいたします。	
催事名	APASL2024 KYOTO		
会場名	ブース番号		
会場使用時間	午前 / 午後 : ~	午前 / 午後 :	
企業名			

<ご連絡先>

貴社名または貴団体名			
ご担当者氏名			
ご住所	〒		
お電話番号	FAX番号		
E-mail			
当日ご担当者	当日ご担当者連絡先		

お食事	備考	単価 (税込)	単価 (税抜)	個数	お届けする 場所	お届けする 時間	小計
スタッフ用折詰弁当 ※	紙バックお茶付	¥1,100	¥1,000				¥0
クッキー取り合わせ	1皿(約8枚)	¥660	¥600				¥0
和菓子取り合わせ	1皿(約4枚)	¥440	¥400				¥0
チョコレート取り合わせ	1皿(約8枚)	¥660	¥600				¥0
キャンディー取り合わせ	1皿(約10枚)	¥550	¥500				¥0
焼き菓子	5個以上から承ります。	¥330	¥300				¥0
							¥0
※印は、午前11時～午後15時の間にて承ります。							小計A: ¥0

お飲み物	備考	単価 (税込)	単価 (税抜)	個数	お届けする 場所	お届けする 時間	小計
コーヒー(ポット)	約15杯分、紙カップ	¥4,180	¥3,800				¥0
アイスコーヒー(ピッチャー)	約10杯分、紙カップ	¥2,750	¥2,500				¥0
紅茶(ポット)	約15杯分、紙カップ	¥4,180	¥3,800				¥0
アイスティー(ピッチャー)	約10杯分、紙カップ	¥2,750	¥2,500				¥0
オレンジジュース(ピッチャー)	約10杯分、紙カップ	¥2,750	¥2,500				¥0
ウーロン茶(ピッチャー)	約10杯分、紙カップ	¥2,750	¥2,500				¥0
ミネラルウォーター	400mlボトル缶	¥242	¥220				¥0
緑茶	275mlボトル缶	¥242	¥220				¥0
冷水タンク	約100杯、紙カップ	¥2,750	¥2,500				¥0
日本茶タンク	約100杯、紙カップ	¥3,520	¥3,200				¥0
氷(アイスパール)	アイスのドリンクには氷が入っております	¥605	¥550				¥0
							¥0
*お飲み物は、すべてお届けのみとなります。(企業 スタッフ様にてご提供をお願いしております。)							小計B: ¥0

その他	備考	単価 (税込)	単価 (税抜)	個数	お届けする 場所	お届けする 時間	小計
おしぼり		¥24	¥22				¥0
							¥0
							¥0

小計C: ¥0

<その他ご要望>

合計(A+B+C): ¥0



搬入出申請書

年 月 日

■ 搬入

方法	台数
車両	



■ 搬出

方法	台数または個口数
宅配便 (各自手配)	
宅配便(展示事務局にて手配)	
車両	





申込書提出締め切り

提出書類 1 施工申込書 (全出展社様が必ずご提出ください)	申込締め切り 2024年1月31日(水) 7ページ・17ページをご参照ください。
提出書類 2 電気関係申込書 (電気用品をご注文される出展社様は必ずご提出ください)	申込締め切り 2024年1月31日(水) 8ページ・18・19ページをご参照ください。
提出書類 3 オプションレンタル申込書 (オプションレンタル品をご希望の出展社様は必ずご提出ください)	申込締め切り 2024年1月31日(水) 9ページ・20ページをご参照ください。
提出書類 4 ケータリング申込書 (ケータリングをご希望の出展社様は必ずご提出ください)	申込締め切り 2024年1月31日(水) 10ページ・21ページをご参照ください。
一括搬入出サービス申込書	申込締め切り 2024年1月31日(水) 11・12ページをご参照ください。
インターネット申込書 (インターネットの利用を希望される出展社様は展示事務局に必ずお申し出ください)	申込締め切り 2024年1月31日(水) 9ページをご参照ください。
搬入 / 搬出情報 (全出展社様が必ずご提出ください)	申込締め切り 2024年1月31日(水) 22ページをご参照ください。

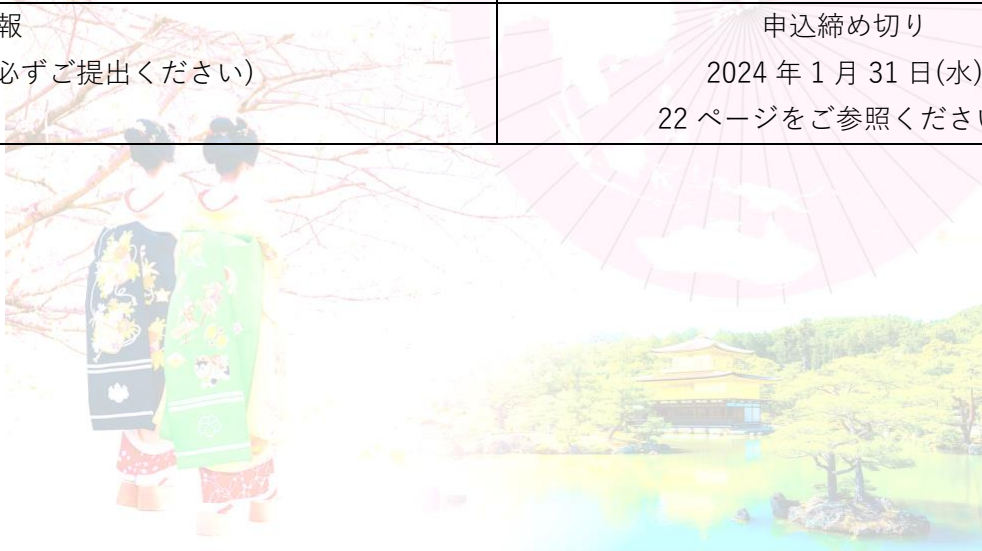



連絡先

■ 提出書類 1～4 およびインターネット利用に関するお問い合わせ

APASL2024 Kyoto 展示事務局

株式会社アコースト・コーポレーション

担当：京都オフィス 今川、北岡

TEL：075-323-5856 FAX：075-322-8025

e-mail: imagawa@accost.co.jp, kitaoka@accost.co.jp

HP：<http://www.accost.co.jp/>

■ 海外からの大型貨物・輸送のお申込みに関するお問い合わせ

株式会社 KSA インターナショナル

〒107-0052 東京都港区赤坂 7-4-25

担当：足立

TEL：03-3505-8674

e-mail：mice-logistics@ksa.co.jp

HP：<http://www.ksa.co.jp/>

■ APASL2024Kyoto 全般に関するお問い合わせ

APASL 2024 Kyoto 運営事務局 一般社団法人アカデミアサポート内

TEL：03-6380-0102 FAX：03-6380-0103

e-mail：info@apasl2024kyoto.org

APASL 2024 Kyoto 出展社 郵送物

会場：国立京都国際会館 イベントホール

会社名：

小間番号：

担当者名：

担当者連絡先：

※会社名・小間番号の記入をお願い致します。

※お送りするお荷物に貼り付けて、発送をお願い致します。

APASL 2024 Kyoto

Carrying in / out vehicle permit

Venue : Kyoto International Conference Center

Company name :	Driver's phone number :	
Person in charge :		
Import : 3/27 (Wed)	Exit : 3/30 (Sun)	3/31 (Mon)
9:00~20:00	18:30~21:00	9:00~12:00

*Please be sure to display it in a position that can be seen from outside the windshield.

*Please clearly state the company name, person in charge, and driver's contact information.

*Once the vehicle has been loaded and unloaded, please move immediately. (You cannot park it at all.)